

2024年度 春季シングルス大会

日 程	日 付	種 目	エントリー	試合数	比率
	5月6日(月祝)	男女ジュニア(U15・U12・U10)	86	91	1.06
		予備日:5月12日(日)			

備考 : 残り試合が発生した場合、勝者は当日のレフェリー指示に従って下さい。

会 場 ミットヨ スポーツパーク郷原 (旧:呉市総合スポーツセンター) ☎ 緊急時 : 090-4658-4427
住所 : 広島県呉市郷原町ワラヒノ山地内

試合球 ダンロップFORT (ラウンドロビンは、複数回ボールを使用します。)

試合方法 **全てノーアド方式**

クラス		試合方式	エントリー	試合数	比率
男子	U15	6G先取、5-5タイブレーク	17	16	0.94
	U12	6G先取、5-5タイブレーク	23	22	0.96
	U10	ラウンドロビン(4ゲーム先取3-3タイブレーク)後、決勝トーナメント	13	18	1.38
女子	U15	6G先取、5-5タイブレーク	10	9	0.90
	U12	6G先取、5-5タイブレーク	13	12	0.92
	U10	ラウンドロビン(4ゲーム先取3-3タイブレーク)後、決勝トーナメント	10	14	1.40
計			86	91	1.06

- * 全試合セルフジャッジ
- * 試合前のウォームアップは、サービス4本のみです。
- * 1ブロック3チームで1チーム欠場が発生した場合には、3セット(3セット目はスーパータイブレーク)とします。
- * **ノーレットルールは採用しません。**

(レフェリー) : 呉市テニス協会 レフェリー委員 (運 営) : 呉市テニス協会 運営委員

【 注意事項 】

- 試合は、日本テニス協会の2024年度ルールブックに準じて行います。
- 選手が**欠場する場合には、必ず事前に事務局にメール連絡**して下さい。
 - ・ 特にラウンドロビンの場合には、当日の混乱を来しますので、迷惑を掛けないように連絡を!
 - ・ 雨天順延開催になった場合は、参加を復活させますので、改めて連絡をして下さい。
- 必ず集合時間までに本人が出席を届けてください。(ダブルスの場合は、両者が揃ってから)
- 本部席のオーダー・オブ・プレイに従って、速やかにコートに入ってください。
 - ・ コールされてから、15分遅参の場合は、失格になります。
- 試合後、勝者は速やかに本部へ結果報告をしてください。
- コート整備は、そのコートが最終試合になる場合のみ両者で行って下さい。
- ゴミは、必ず自分で持ち帰ってください。
- セットボールは¥100/球にて販売しています。
(但し、他大会利用のため販売できない場合もあります。)
- 駐車場について
 - ・ **Aコート側の前列は**、フロントガラスが反射してプレイの障害になるため、**車を後向きに**駐車を!
(場所によっては後列も反射する場合がありますので、向きの変更をお願いする場合があります。)
- 中止決定について
 - ・ 試合当日、レフェリー判断で中止を決定し、ホームページにてお知らせします。
(状況判断が難しい場合もありますが、開催が怪しい場合にも、現地集合が原則です。)
 - ・ 会場の状態や天気予報も鑑みて、明らかに悪天候でプレイ出来ない状況の場合には、試合前日あるいは試合当日の朝に中止発表をする場合もあります。
従って、**試合の前日や当日は細目にHPの更新チェックをしておいてください。**
 - ・ 尚、中止決定後の順延や残り試合情報についても、呉市テニス協会のHPに掲載しますので、ご確認の上、対応をお願いします。

2024年度 春季シングルス大会

2024年5月6日(月祝) 予備日:5月12日(日)

男子 U15

集合時間 : 8時45分 No.2~7
 9時15分 No.8~15
 9時40分 No.1、16、17

表彰 : 1位,2位,3位(2名)

試合方式

6ゲーム先取(5-5タイブレーク、ノード)

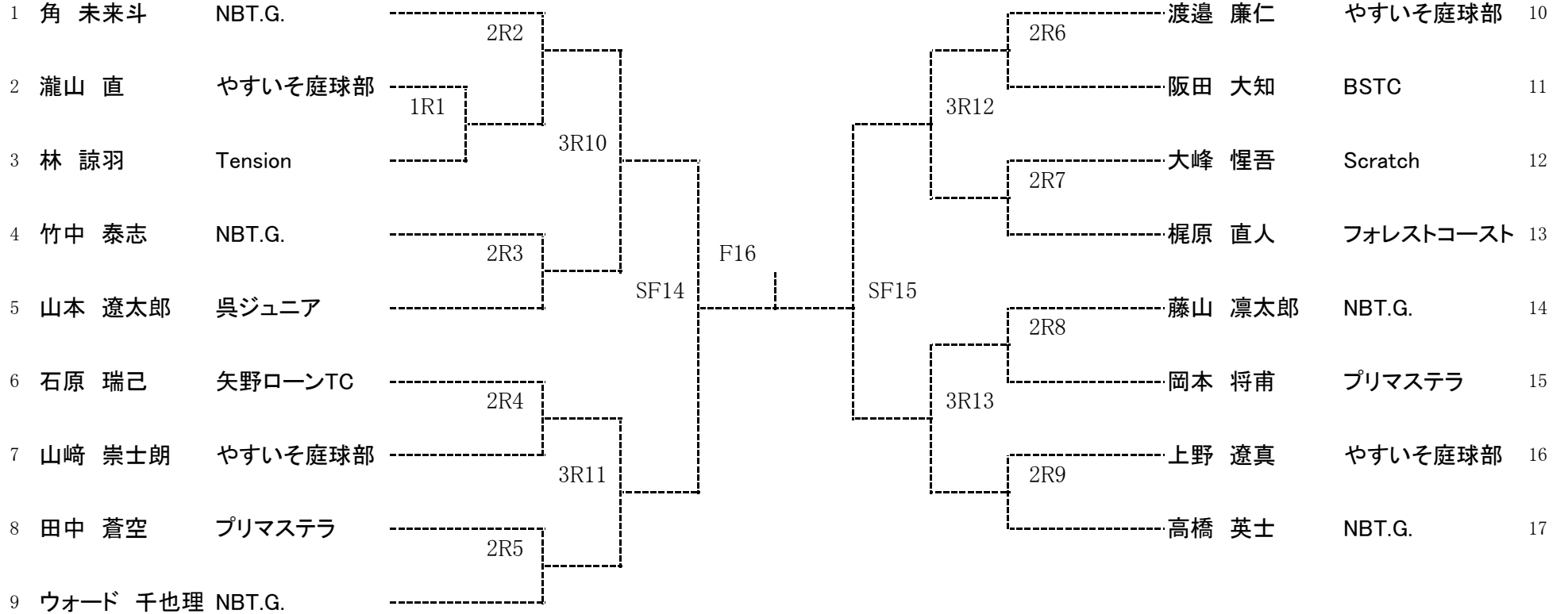

2024年度 春季シングルス大会

2024年5月6日(月祝)

予備日:5月12日(日)

男子 U12

集合時間 :

8時45分

No.2・3・7・8・9・10・13・14・15・16・19・20・21・22

表彰 : 1位,2位,3位(2名)

試合方式

9時15分

No.4・5

6ゲーム先取(5-5タイプブレーク、ノーアド)

9時40分

No.1・6・11・12・17・18・23

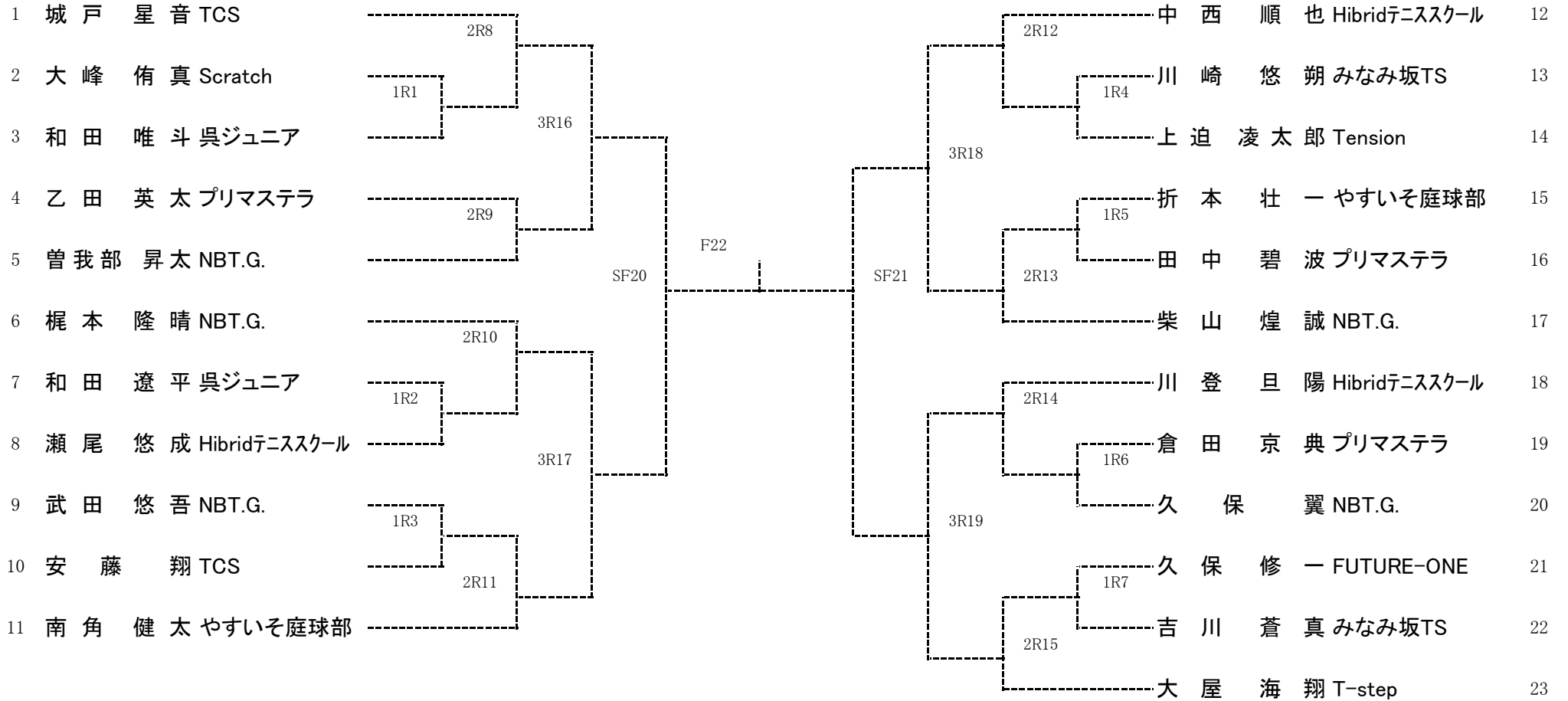

2024度 春季シングルス大会

2024年5月6日(月祝) 予備日:5月12日(日)

男子 U10

賞:1位、2位、3位(2人)

試合方式 :

集合時間 :

Aブロック 10時

4G先取(3-3イブレイク、ノーアド)

B・C・Dブロック (1・2番)11時 (3番)11時30分

A	氏名	1 竹中 篤希	2 小林 大翔	3 流田 丈豪	4 山本 慶佑
氏名	所属	NBT.G.	Four Clover	NBT.G.	呉ジュニア
1 竹中 篤希	NBT.G.		①	③	⑥
2 小林 大翔	Four Clover	①		⑤	④
3 流田 丈豪	NBT.G.	③	⑤		②
4 山本 慶佑	呉ジュニア	⑥	④	②	

順位

B	氏名	1 北川 照樹	2 瀬尾 康成	3 高井 鴻太郎
氏名	所属	NBT.G.	Hibrid テニススクール	NBT.G.
1 北川 照樹	NBT.G.		①	③
2 瀬尾 康成	Hibrid テニススクール	①		②
3 高井 鴻太郎	NBT.G.	③	②	

順位

C	氏名	1 ウォード 晟司	2 得田 蒼翔	3 宮森 太一
氏名	所属	NBT.G.	プリマステラ	みなみ坂TS
1 ウォード 晟司	NBT.G.		①	③
2 得田 蒼翔	プリマステラ	①		②
3 宮森 太一	みなみ坂TS	③	②	

順位

D	氏名	1 森本 健悟	2 東 一志	3 梶原 拓人	順位
氏名	所属	NBT.G.	ながれもの	フォレスト コースト	
1 森本 健悟	NBT.G.	/	①	③	
2 東 一志	ながれもの		①	②	
3 梶原 拓人	フォレスト コースト		③	②	

【決勝トーナメント】

4G先取(3-3タイブレーク、ノード)

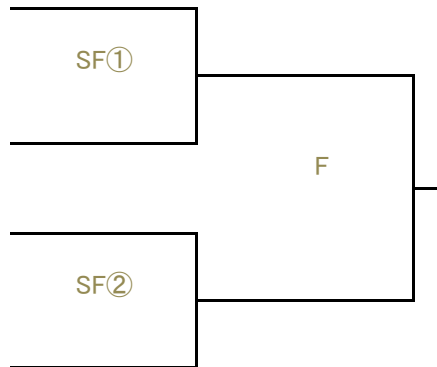

※ SF、Fに残られた方は【表彰と写真撮影】があります。
試合後、本部までお願いします。

2024年度 春季シングルス大会

2024年5月6日(月祝)

予備日:5月12日(日)

女子 U15

集合時間 : 9時40分

No.2・3

表彰 : 1位,2位

試合方式

10時

No.4~9

6ゲーム先取(5-5タイブレーク、ノーアド)

11時

No.1

11時30分

No.10

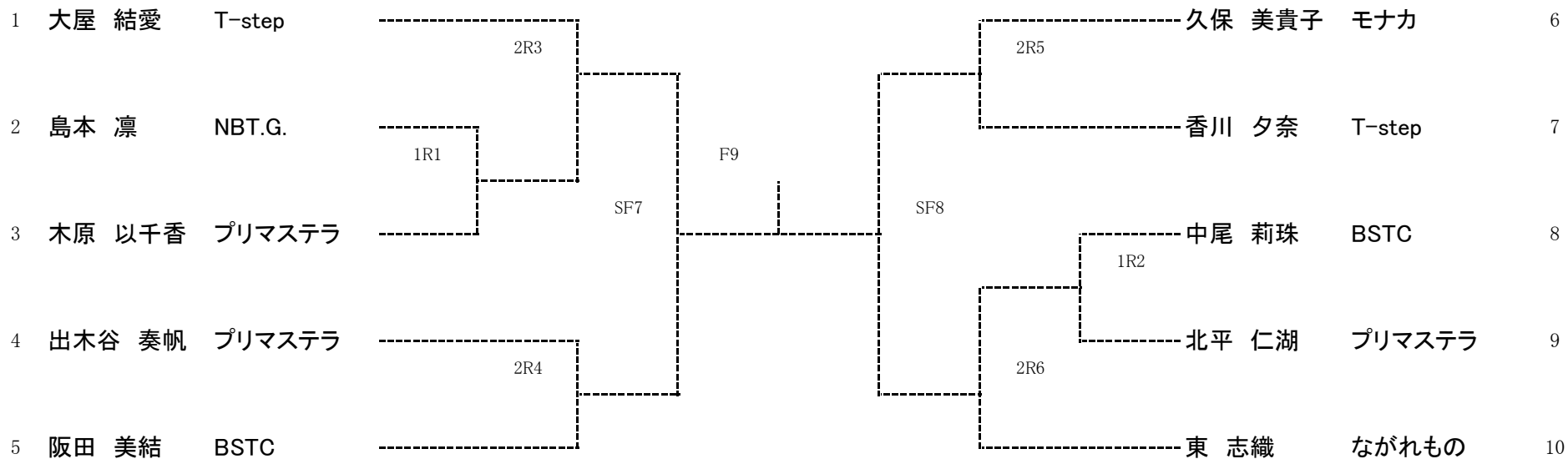

2024年度 春季シングルス大会

2024年5月6日(月祝)

予備日:5月12日(日)

女子 U12

集合時間 :

9時15分

No.1~6、11~14

表彰 : 1位,2位,3位(2名)

試合方式

10時

No.8・9・16

6ゲーム先取(5-5タイブレーク、ノーアド)

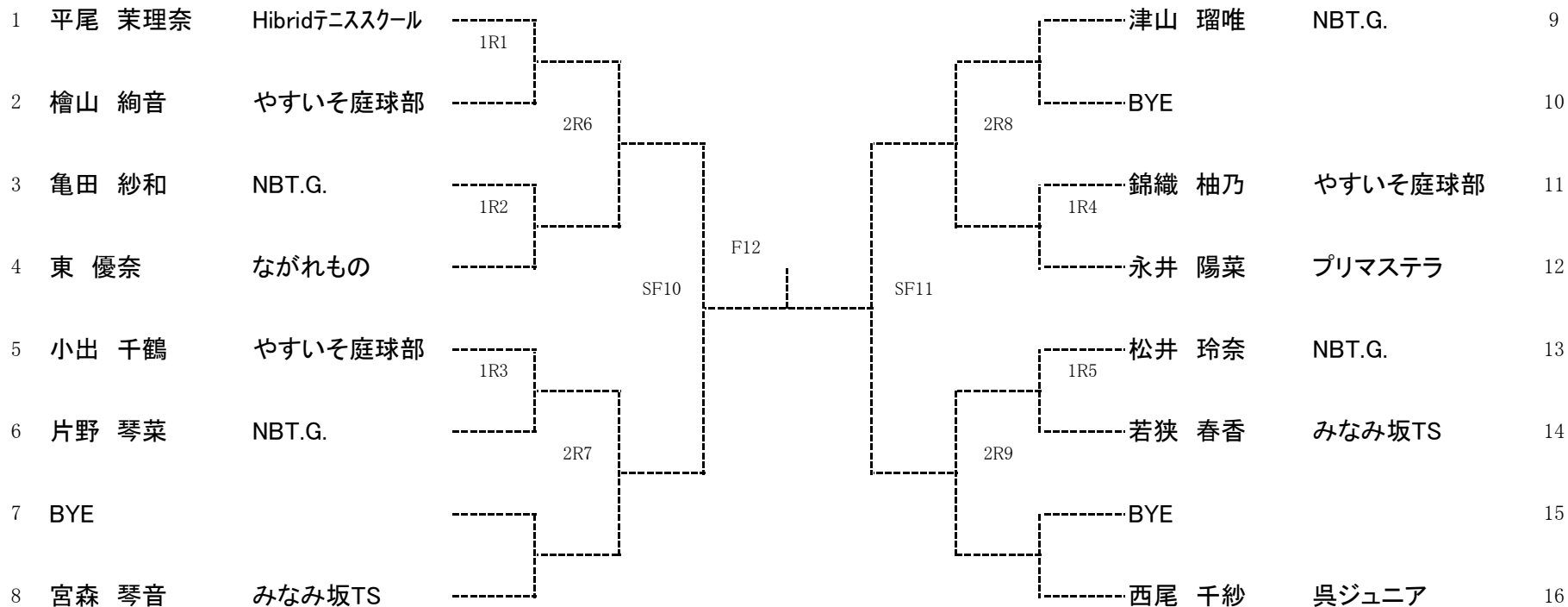

2024度 春季シングルス大会

2024年5月6日(月祝) 予備日:5月12日(日)

女子 U10

賞:1位、2位

試合方式 :

集合時間 :

Aブロック

(1・2番)10時20分

(3・4番)10時50分

4G先取(3-3イブレイク、ノーアド)

B・Cブロック

(1・2番)11時15分

(3番)12時

A	氏名	1 妹尾 未来	2 得田 結瑞	3 錦織 紗咲	4 山田 亜海
氏名	所属	T-STEP	プリマステラ	やすいそ庭球部	NBT.G.
1 妹尾 未来	T-STEP		①	③	⑥
2 得田 結瑞	プリマステラ	①		⑤	④
3 錦織 紗咲	やすいそ庭球部	③	⑤		②
4 山田 亜海	NBT.G.	⑥	④	②	

順位

B	氏名	1 妹尾 すみれ	2 金子 葵生	3 島本 玲
氏名	所属	T-STEP	やすいそ庭球部	NBT.G.
1 妹尾 すみれ	T-STEP		①	③
2 金子 葵生	やすいそ庭球部	①		②
3 島本 玲	NBT.G.	③	②	

順位

C	氏名	1 金子 弥生	2 山品 桜咲	3 榎 弓月
氏名	所属	やすいそ庭球部	future-one	NBT.G.
1 金子 弥生	やすいそ庭球部		①	③
2 山品 桜咲	future-one	①		②
3 榎 弓月	NBT.G.	③	②	

順位

【決勝トーナメント】

4G先取(3-3イブレイク、ノーアド)

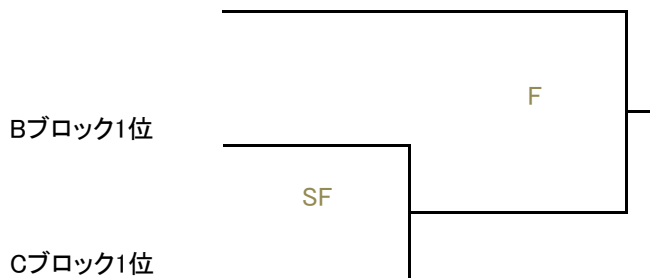

※ SF、Fに残られた方は【表彰と写真撮影】があります。
SF敗者には【粗品】があります。
試合後、本部までお願いします。

2024年度 春季シングルス大会 コート割計画(ジュニア)

日付: 2024年5月6日(月祝)

予備日: 5月12日(日)

場所: ミットヨ スポーツパーク郷原

コート: Aコート(17時迄) Bコート(17時迄)

	ジュニア男15		ジュニア男12		ジュニア男10
	ジュニア女15		ジュニア女12		ジュニア女10

時間		9:00		9:40		10:20		11:00		11:40		12:20		13:00		13:40		14:20		15:00		15:40		16:20		17:00		18:00		
								11:00		11:30		12:00		12:30		13:00		13:30		14:00		14:30								
コート区分	コート番号	①	②	③	④	⑤	⑥	⑦	⑧	⑨	⑩	⑪	⑫																	
A	1	U12-1R7	U12-1R5	U12-2R15	U12-2R9	U12-3R19																								
	2	U12-1R6	U12-1R4	U12-2R14	U12-2R8	U12-3R18																								
	3	U12-1R5	U12-1R3	U12-2R13	U12-2R7	U12-3R17	U10 A④-24																							
	4	U12-1R4	U12-1R2	U12-2R12	U12-2R6	U12-3R16	U10 A③-13	U10 A④-24	U10 A⑤-23	U10 A⑥-14																				
	5	U12-1R3	U12-1R1	U12-2R11	U10 A①-12	U10 A②-34	U10 D①-12	U10 A③-13	U10 D②-23	U10 A⑤-23	U10 D③-13																			
B	1	U12-1R2	U15-2R8	U12-2R10	U10 A②-34	U15-3R13	U10 C①-12	U10 B①-12	U10 C②-23	U10 B②-23	U10 C③-13	U10 B③-13	U10 SF①																	
	2	U12-1R1	U15-2R7	U12-2R8	U10 A①-12	U15-3R12	U10 B①-12	U10 C①-12	U10 B②-23	U10 C②-23	U10 B③-13	U10 C③-13	U10 SF②																	
	3	U15-2R4	U15-2R6	U15-1R1	U15-2R5	U15-2R3	U12-SF11	U15-SF7	U15-SF8	U10 A⑥-14																				
	4	U15-2R3	U15-2R5	U15-2R9	U15-2R4	U15-3R11	U12-SF10	U12-SF21	U15-SF15	U12-F12	U15-F9		U10 F																	
	5	U15-1R1	U12-2R9	U15-2R2	U15-1R2	U15-3R10	U15-2R6	U12-SF20	U15-SF14	U12-F22	U15-F16	U10 SF①		U10 F																

オーダーオブプレイで試合を行ないます。(上記は、あくまでも計画ですので、実際はオーダー表を見て準備をお願いします。)

遅刻者は、タイム測定をして15分を越えたらノーショウの扱いをします。