

H28年度 冬季ダブルス大会

男子D

2016年12月11日(日) 予備日:12月18日(日)

15エントリー 20試合

試合方式 : 6ゲーム先取 (セミアド)

表彰 : 1位、2位、3位

集合時間 : A~Dブロックは9:00、Eブロックは10:00

A ブロック	氏名	1 神野 孝太 齋藤 正樹	津村 響己 住吉 洸誠	3 長門 清則 乾 正男
氏名	所属	みなみ坂TS	広高校	ME2TC
1 神野 孝太 齋藤 正樹	みなみ坂TS		⑥-3	⑥-4
2 津村 響己 住吉 洸誠	広高校	3-6		2-6
3 長門 清則 乾 正男	ME2TC	4-6	⑥-2	

主にB4,B5コートを使用
順位

1
3
2

B ブロック	氏名	1 田中 遼 田中 秀和	2 守屋 佑光 阿竹 義容	3 山本 洋史 下中 文雄
氏名	所属	HR	熊野ローン	ATC
1 田中 遼 田中 秀和	HR		⑥-1	3-6
2 守屋 佑光 阿竹 義容	熊野ローン	1-6		2-6
3 山本 洋史 下中 文雄	ATC	⑥-3	⑥-2	

順位

2
3
1

C ブロック	氏名	1 高橋 英輝 安東 慎也	2 丸岡 直弥 大瀬戸 拓実	3 山下 祥二 岡田 貴之
氏名	所属	みなみ坂TS	呉高専	ATC
1 高橋 英輝 安東 慎也	みなみ坂TS		⑥-4	4-6
2 丸岡 直弥 大瀬戸 拓実	呉高専	4-6		0-6
3 山下 祥二 岡田 貴之	ATC	⑥-4	⑥-0	

順位

2
3
1

D ブロック	氏名	1 坂 裕文 古山 祐治	2 三好 泰宏 岩本 篤	3 宮地 多聞 井川 俊哉
氏名	所属	BSTC	みなみ坂TS	KUT ディスコ
1 坂 裕文 古山 祐治	BSTC		⑥-4	0-6
2 三好 泰宏 岩本 篤	みなみ坂TS	4-6		2-6
3 宮地 多聞 井川 俊哉	KUT ディスコ	⑥-0	⑥-2	

順位

2
3
1

E ブロック	氏名	1 水野 猛 水野 翔太	2 藤崎 陸 木元 宗一郎	3 大野 耕平 寺岡 湖南
氏名	所属	SUNDAY	広高校	呉高専
1 水野 猛 水野 翔太	SUNDAY		⑥-2	1-6
2 藤崎 陸 木元 宗一郎	広高校	2-6		2-6
3 大野 耕平 寺岡 湖南	呉高専	⑥-1	⑥-2	

順位

2
3
1

備考

決勝トーナメントは抽選でドロウ決定(別紙参照)します。

(第3位決定戦もあります。)

H28年度 冬季ダブルス大会

男子D

各ブロック1位による決勝トーナメント (各1位が抽選してドローを決定)

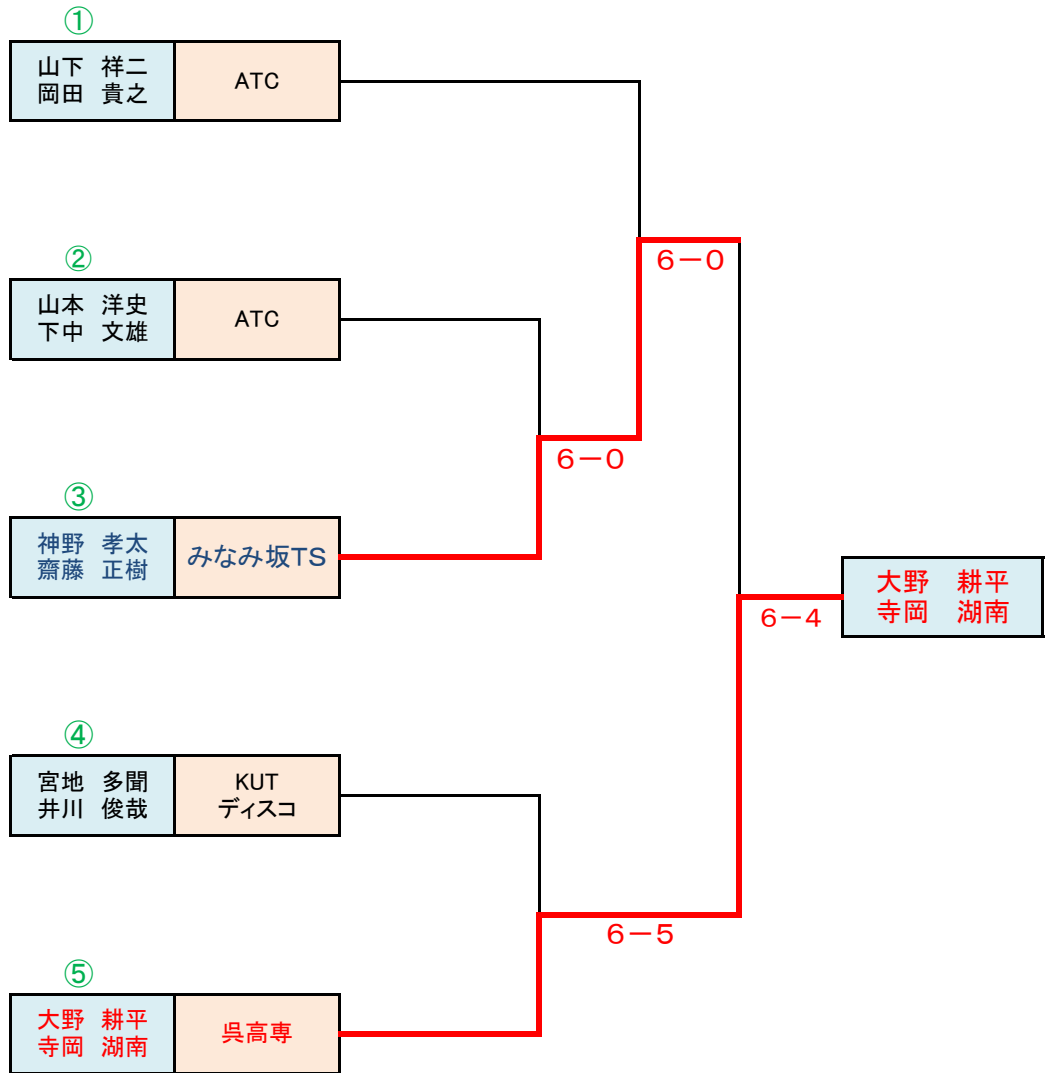

3位決定戦 (4位は粗品)

